



# *disan*®

*Systèmes d'aspiration centralisés*

**MODE D'EMPLOI  
CENTRALES ASPIRANTES  
MOD. DS MODULAIRES**



**MOD. DS A01  
MOD. DS B02  
MOD. DS C03  
MOD.DS D02  
MOD.DS F03**

**MOD.DS B01  
MOD.DS BC100i  
MOD.DS CD125i  
MOD.DS EF125i  
MOD.DS H02**

© Copyright by DISAN S.r.l.

Dessins et mise en page : DISAN S.r.l.

Toute représentation ou reproduction, intégrale ou partielle, faite sans le consentement de Disan S.r.l. est illicite (article L122-4 du code de la propriété intellectuelle).

---

Les photographies, les dessins ainsi que les descriptions contenus dans ce manuel sont conformes aux caractéristiques techniques des centrales au moment de leur commercialisation. La société Disan se réserve le droit de modifier ses produits et leurs manuels d'installation sans l'obligation de mettre à jour les produits et manuels antérieurs. Pour plus d'informations, veuillez contacter le service technique "Disan". DISAN accorde une garantie de 2 ans pour les défauts de fabrication. Les prescriptions contenues dans ce manuel doivent être absolument bien respectées pour valider cette garantie.

---

2<sup>ème</sup> éd. 03080p00 • Imprimé en Italie • Tipografia A. Weger

# SOMMAIRE

---

<b>Introduction</b>	<b>4</b>
<b>Contrôle qualité</b>	<b>5</b>
<b>Déballage et manutention</b>	<b>5</b>
<b>Caractéristiques des centrales aspirantes et composants principaux</b>	<b>6</b>
Centrale aspirante mod. DS A01 100 l-125 l pour 1 utilisateur .....	6
Centrale aspirante mod. DS B01 100 l-125 l pour 2 utilisateurs .....	6
Centrale aspirante mod. DS B02 100 l-125 l pour 2 utilisateurs .....	6
Centrale aspirante mod. DS BC100i – 100l pour 2 + 1 utilisateurs .....	6
Centrale aspirante mod. DS C03 100 l-125 l pour 3 utilisateurs .....	7
Centrale aspirante mod. DS CD125i – 125 l pour 3 + 1 utilisateurs .....	7
Centrale aspirante mod. DS D02 100 l-125 l pour 4 utilisateurs .....	7
Centrale aspirante mod. DS EF125i – 125 l pour 5 + 1 utilisateurs .....	7
Centrale aspirante mod. DS F03 – 125 l pour 6 utilisateurs .....	7
Centrale aspirante mod. DS H02 – 125 l pour 8 utilisateurs .....	7
Données techniques des centrales d'aspiration .....	8
Composants principaux .....	9
<b>Listes des accessoires optionnels</b>	<b>10</b>
<b>Installation de la centrale aspirante</b>	<b>11</b>
<b>Entretien ordinaire (par le responsable du système)</b>	<b>11</b>
Nettoyage périodique du filtre .....	11
Vidage du bac de récupération des poussières .....	11
Contrôle du fonctionnement du système de nettoyage automatique du filtre .....	12
Contrôle du fonctionnement de la turbine.....	13
<b>Entretien extraordinaire (par l'installateur)</b>	<b>13</b>
Contrôle de l'état du filtre et remplacement .....	13
Contrôle de l'étanchéité du couvercle .....	14
Démarrage séquentiel des turbines .....	14
<b>Consignes de sécurité</b>	<b>15</b>
<b>Entretien (tableau des pannes)</b>	<b>16</b>
<b>Plaque signalétique</b>	<b>18</b>
<b>Liste des contrôles pour l'installateur (check-list)</b>	<b>19</b>
<b>Contrat d'entretien annuel</b>	<b>19</b>
<b>Certificat et conditions de garantie</b>	<b>20</b>

## INTRODUCTION

### ***Cher client,***

Nous vous remercions de la confiance que vous avez bien voulu nous accorder. Nous restons confiant en votre entière satisfaction quand à l'utilisation de cet aspirateur centralisé triphasé avec système modulaire, que nous avons élaboré dans le souci du moindre détail, afin d'en assurer une durée de vie prolongée et une efficacité maximale et durable.

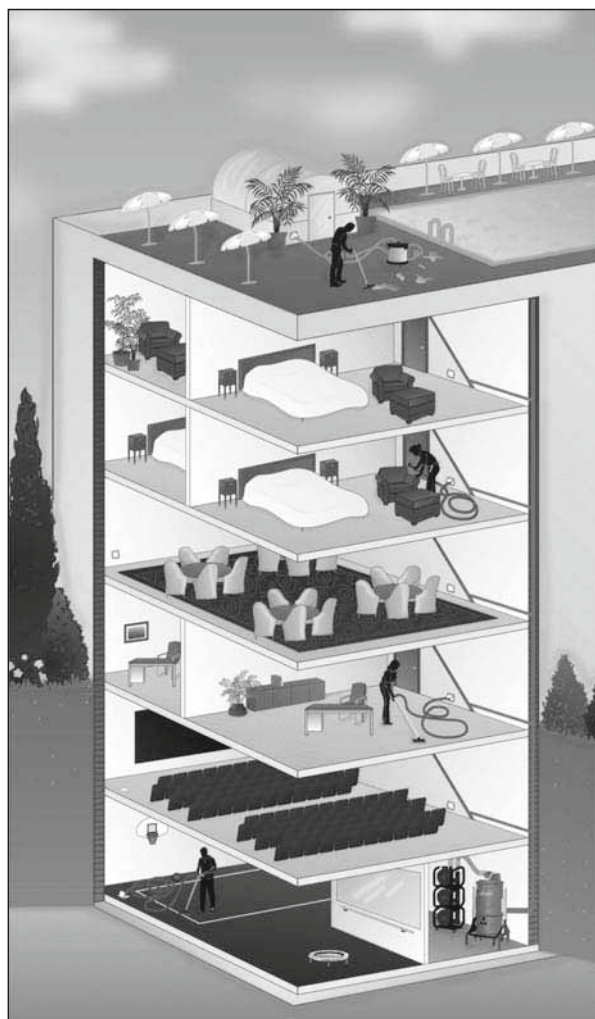

### **• Qualité de fabrication**

Les composants de la centrale aspirante sont fabriqués dans le respect des directives communautaires en matière de sécurité des installations électriques.

La centrale aspirante *Disan* a été conçue pour une utilisation professionnelle, avec une attention particulière en ce qui concerne:

1. la solidité
2. la puissance d'aspiration
3. la longévité du système avec un entretien minimum
4. la protection des chocs électriques (basse tension 12V)
5. la qualité technologique
6. l'encombrement réduit

### **• Objectif du mode d'emploi**

L'utilisation de l'aspirateur centralisé est très simple et ne requiert pas de connaissances techniques particulières. Toutefois, pour éviter tout problème de fonctionnement, il faut respecter certaines consignes. L'objectif de ce manuel est celui de porter à la connaissance des utilisateurs les critères fondamentaux de fonctionnement de l'installation. A la fin de ce manuel, vous trouverez un tableau récapitulatif des problèmes qui vous permettra d'identifier les causes d'un mauvais fonctionnement éventuel.

Veillez conserver soigneusement ce manuel pour toute consultation ultérieure.

### **• Désignation d'un responsable du système**

Nous vous conseillons de désigner un "responsable du système" chargé de vider le bac de récupération des poussières et chargé de l'entretien. Il sera également chargé de former le personnel d'entretien à l'utilisation du système. Enfin, il sera l'interlocuteur de l'assistance technique (qui devra être assurée par l'installateur).

### **• Perte du manuel**

En cas de perte ou de détérioration du manuel, veuillez en demander une copie à l'installateur.

### **• Caractéristiques techniques et mises à jour du manuel**

Ce manuel décrit les caractéristiques techniques au moment du passage sous presse.

Dans ce contexte, le fabricant se réserve le droit de modifier les produits et les manuels correspondants.

## CONTROLE QUALITE

### • Pendant la production

Pour garantir une longue durée de vie et un fonctionnement parfait pour des applications professionnelles, les centrales aspirantes Disan et leurs composants sont soumis à une série de contrôles qualité et de contrôles fonctionnels pendant la fabrication. Ces contrôles sont confiés à des techniciens hautement qualifiés. Grâce à ces contrôles, nous pouvons certifier que les produits Disan sortent des chaînes de fabrication en parfait état de fonctionnement.

### • A la livraison

Tout le matériel envoyé a été soigneusement vérifié avant d'être remis au transporteur.

Le client doit toujours vérifier la marchandise à la livraison, pour s'assurer qu'elle n'a pas été endommagée pendant le transport. En cas de dommage, accepter la marchandise sous réserve et mentionner les remarques sur le bordereau de livraison. Si la marchandise a été effectivement endommagée, prévenir immédiatement le transporteur en vue de dommages et intérêts éventuels.

### • Pendant l'installation

Durant celle-ci, l'installateur se doit d'effectuer une série de contrôles fonctionnels.

## DÉBALLAGE ET MANUTENTION

Ce manuel se trouve en évidence sur l'emballage.

### • Responsabilité du transport

Les marchandises voyagent toujours aux risques et périls du client jusqu'au lieu de destination et d'installation.

### • Consignes de manutention

Soulever soigneusement la palette à l'aide d'un chariot élévateur. Etant donné que le séparateur de poussière se développe surtout en hauteur, vérifier la stabilité et l'équilibre de la charge sur les fourches. Pendant les déplacements, garder la charge aussi basse que possible, pour plus de stabilité et de visibilité. Soyez toujours très prudents.

Les moteurs modulaires sont livrés sur des palettes séparées. Sur demande, le modèle modulaire peut être livré déjà monté sur palette, ce qui permet d'éviter le montage ultérieur des modules. Dans ce cas demander les dimensions directement chez *PROSP'AIR-DISAN*.

### • Dimensions de la centrale aspirante

Dans le tableau ci-dessous, les dimensions et les poids des pièces incluent l'emballage. A l'intérieur du bac à poussière du séparateur, vous trouverez le flexible de liaison Turbine/ Séparateur, les manchons de raccord et les colliers de serrage pour le flexible.

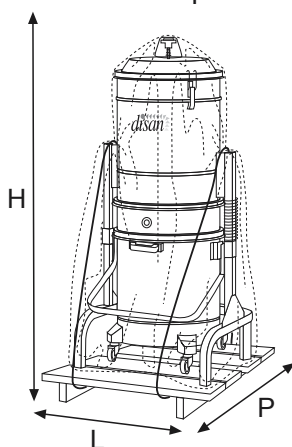
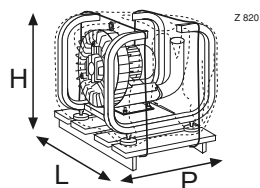

Motor	A01	B01	BC100i	CD125i	EF125i	B02	C03	D02	F03	H02
<b>Poids kg</b>	78	185	94	192	260	135	190	358	532	465
<b>Largeur cm</b>	80			80	80			80		
<b>Profond. cm</b>	120			120	120			120		
<b>Hauteur cm</b>	75			132	162			219		
<b>Séparateur de poussière</b>					<b>Séparateur 100 L</b>			<b>Séparateur 125 L</b>		
<b>Poids sans le secoueur de filtre automatique kg</b>					57			95		
<b>Poids avec le secoueur de filtre automatique kg</b>					62			100		
<b>Largeur cm</b>					86			86		
<b>Profondeur cm</b>					70			70		
<b>Hauteur cm</b>					175			175		

## CARACTÉRISTIQUES DES CENTRALES ASPIRANTES ET COMPOSANTS PRINCIPAUX

### Centrale aspirante Mod. DS A01 100 I- 125 I



1 x 2,2 kW pour 1 Opérateur Art.A100-A125

- Centrale d'aspiration modulaire composée de:
- une turbine SIEMENS avec silencieux intégré et moteur triphasé à canal latéral sans courroie de transmission, montée sur socle fixe métallique, équipée de silentblochs, indice de protection IP55;
  - un séparateur cyclonique en tôle d'acier vernie, revêtue d'une poudre d'époxy anti-corrosion, monté sur socle fixe métallique
  - un filtre en étoile à très grande surface de filtration en tissu issu de l'industrie, déflecteur cyclonique pour la séparation mécano-gravitationnelle des poussières, un bac à poussière avec sac en plastique et système de décrochage sur amortisseurs, roues de manutention, pré-équipé pour système de compensation de la pression du sac à poussière, système manuel de nettoyage du filtre;
  - tableau électrique de commande indice de protection IP55, avec sortie 12V;
  - livrée complète avec flexibles de liaison Turbine/Séparateur et manchons de raccord au réseau de tubes pour une installation aux normes;
  - Certification CE, conforme aux directives CEM (Compatibilité Electro-Magnétique)

### Centrale aspirante DS B02 100 I – 125 I



2 x 2,2 kW pour 2 Opérateurs Art.B200-B225

- Centrale d'aspiration modulaire composée de:
- deux turbines SIEMENS avec silencieux intégrés et moteurs triphasés à canal latéral sans courroie de transmission, montées sur socle fixe métallique, équipées de silentblochs, indice de protection IP55;
  - un séparateur cyclonique en tôle d'acier vernie, revêtue d'une poudre d'époxy anti-corrosion, monté sur socle fixe métallique
  - un filtre en étoile à très grande surface de filtration en tissu issu de l'industrie, déflecteur cyclonique pour la séparation mécano-gravitationnelle des poussières, un bac à poussière avec sac en plastique et système de décrochage sur amortisseurs, roues de manutention, pré-équipé pour système de compensation de la pression du sac à poussière, système manuel de nettoyage du filtre;
  - tableau électrique de commande indice de protection IP55, avec sortie 12V ;
  - livrée complète avec flexibles de liaison Turbine-Séparateur et manchons de raccord au réseau de tubes pour une installation aux normes;
  - Certification CE, conforme aux directives CEM (Compatibilité Electro-Magnétique)

### Mod. DS B01 100 I - 125 I Centrale aspirante



1 x 5,5 kW p. 2 Opérateurs Art.B100ST-B125ST

- Centrale d'aspiration modulaire composée de:
- une turbine SIEMENS avec silencieux intégré et moteur triphasé à canal latéral sans courroie de transmission, montée sur socle fixe métallique, équipée de silentblochs, indice de protection IP55;
  - un séparateur cyclonique en tôle d'acier vernie, revêtue d'une poudre d'époxy anti-corrosion, monté sur socle fixe métallique
  - un filtre en étoile à très grande surface de filtration en tissu issu de l'industrie, déflecteur cyclonique pour la séparation mécano-gravitationnelle des poussières, un bac à poussière avec sac en plastique et système de décrochage sur amortisseurs, roues de manutention, pré-équipé pour système de compensation de la pression du sac à poussière, système manuel de nettoyage du filtre;
  - tableau électrique de commande indice de protection IP55, avec sortie 12V;
  - livrée complète avec flexibles de liaison Turbine/Séparateur et manchons de raccord au réseau de tubes pour une installation aux normes;
  - Certification CE, conforme aux directives CEM (Compatibilité Electro-Magnétique)

### Centrale aspirante Mod. DS BC 100i



1 x 4,5 kW pour 2+1 Opérateurs Art.BC100i

- Centrale d'aspiration modulaire composée de:
- une turbine SIEMENS avec silencieux intégré et moteur triphasé à canal latéral sans courroie de transmission, montée sur socle fixe métallique, équipée de silentblochs, indice de protection IP55;
  - variateur électronique avec dépressostat, mesure la dépression en continu et module la fréquence de 34 à 84 Hertz, courbe de puissance dépendant de la nature du sol, du nombre d'opérateurs; protection électromagnétique de type B;
  - un séparateur cyclonique en tôle d'acier vernie, revêtue d'une poudre d'époxy anti-corrosion, monté sur socle fixe métallique
  - un filtre en étoile à très grande surface de filtration en tissu issu de l'industrie, déflecteur cyclonique pour la séparation mécano-gravitationnelle des poussières, un bac à poussière avec sac en plastique et système de décrochage sur amortisseurs, roues de manutention, système automatique programmable de nettoyage quotidien du filtre;
  - fournie avec sacs à poussière et un système de compensation de la pression du sac à poussière;
  - tableau électrique de commande indice de protection IP55, avec sortie 12V;
  - silencieux en métal Ø 70 mm pour la réduction du bruit;
  - livrée complète avec flexibles de liaison Turbine/Séparateur et manchons de raccord au réseau de tubes pour une installation aux normes;
  - Certification CE, conforme aux directives CEM (Compatibilité Electro-Magnétique)

## Centrale aspirante DS C03 100 I- 125 I



3 x 2,2 kW pour 3 Opérateurs Art.C100-C125

Centrale d'aspiration modulaire composée de:

- trois turbines SIEMENS avec silencieux intégrés et moteurs triphasés à canal latéral sans courroie de transmission, montées sur socle fixe métallique, équipées de silentblochs, indice de protection IP55;
- un séparateur cyclonique en tôle d'acier vernie, revêtu d'une poudre d'époxy anti-corrosion, monté sur socle fixe métallique
- un filtre en étoile à très grande surface de filtration en tissu issu de l'industrie, déflecteur cyclonique pour la séparation mécano-gravitationnelle des poussières, un bac à poussière avec sac en plastique et système de décrochage sur amortisseurs, roues de manutention, pré-équipé pour système de compensation de la pression du sac à poussière, système manuel de nettoyage du filtre;
- tableau électrique de commande indice de protection IP55, avec sortie 12V;
- livrée complète avec flexibles de liaison Turbine/Séparateur et manchons de raccord au réseau de tubes pour une installation aux normes;
- Certification CE, conforme aux directives CEM (Compatibilité Electro-Magnétique)

## Centrale aspirante DS CD125i



1 x 5,5 kW pour 3+1 Opérateurs Art.CD125i

Centrale d'aspiration modulaire composée de:

- une turbine SIEMENS avec silencieux intégré et moteur triphasé à canal latéral sans courroie de transmission, montée sur socle fixe métallique, équipée de silentblochs, indice de protection IP55;
- variateur électronique avec dépressostat, mesure la dépression en continu et module la fréquence de 34 à 84 Hertz, courbe de puissance dépendant de la nature du sol, du nombre d'opérateurs; protection électromagnétique de type B;
- un séparateur cyclonique en tôle d'acier vernie, revêtu d'une poudre d'époxy anti-corrosion, monté sur socle fixe métallique
- un filtre en étoile à très grande surface de filtration en tissu issu de l'industrie, déflecteur cyclonique pour la séparation mécano-gravitationnelle des poussières, un bac à poussière avec sac en plastique et système de décrochage sur amortisseurs, roues de manutention, système automatique programmable de nettoyage quotidien du filtre;
- fournie avec sacs à poussière et un système de compensation de la pression du sac à poussière;
- tableau électrique de commande indice de protection IP55, avec sortie 12V;
- silencieux en métal Ø 100 mm pour la réduction du bruit;
- livrée complète avec flexibles de liaison Turbine/Séparateur et manchons de raccord au réseau de tubes pour une installation aux normes;
- Certification CE, conforme aux directives CEM (Compatibilité Electro-Magnétique)

## Centrale aspirante DS D02 100 I - 125 I



2 x 5,5 kW pour 4 Opérateurs Art.D100-D125

Centrale d'aspiration modulaire composée de:

- deux turbines SIEMENS avec silencieux intégrés et moteurs triphasés à canal latéral sans courroie de transmission, montées sur socle fixe métallique, équipées de silentblochs, indice de protection IP55;
- démarrage étoile-triangle
- un séparateur cyclonique en tôle d'acier vernie, revêtu d'une poudre d'époxy anti-corrosion, monté sur socle fixe métallique
- un filtre en étoile à très grande surface de filtration en tissu issu de l'industrie, déflecteur cyclonique pour la séparation mécano-gravitationnelle des poussières, un bac à poussière avec sac en plastique et système de décrochage sur amortisseurs, roues de manutention, pré-équipé pour système de compensation de la pression du sac à poussière, système manuel de nettoyage du filtre;
- tableau électrique de commande indice de protection IP55, avec sortie 12V;
- livrée complète avec flexibles de liaison Turbine/Séparateur et manchons de raccord au réseau de tubes pour une installation aux normes;
- Certification CE, conforme aux directives CEM (Compatibilité Electro-Magnétique)

## Centrale aspirante DS EF125i



1 x 7,5 kW pour 5+1 Opérateurs Art.EF125i

Centrale d'aspiration modulaire composée de:

- une turbine SIEMENS avec silencieux intégré et moteur triphasé à canal latéral sans courroie de transmission, montée sur socle fixe métallique, équipée de silentblochs, indice de protection IP55;
- variateur électronique avec dépressostat, mesure la dépression en continu et module la fréquence de 34 à 84 Hertz, courbe de puissance dépendant de la nature du sol, du nombre d'opérateurs; protection électromagnétique de type B;
- un séparateur cyclonique en tôle d'acier vernie, revêtu d'une poudre d'époxy anti-corrosion, monté sur socle fixe métallique
- un filtre en étoile à très grande surface de filtration en tissu issu de l'industrie, déflecteur cyclonique pour la séparation mécano-gravitationnelle des poussières, un bac à poussière avec sac en plastique et système de décrochage sur amortisseurs, roues de manutention, système automatique programmable de nettoyage quotidien du filtre;
- fournie avec sacs à poussière et un système de compensation de la pression du sac à poussière;
- tableau électrique de commande indice de protection IP55, avec sortie 12V;
- silencieux en métal Ø 100 mm pour la réduction du bruit ;
- livrée complète avec flexibles de liaison Turbine/Séparateur et manchons de raccord au réseau de tubes pour une installation aux normes;
- Certification CE, conforme aux directives CEM (Compatibilité Electro-Magnétique)

## Centrale aspirante DS F03 - 125 I



3 x 5,5 kW pour 6 Opérateurs Art.F125ST

Centrale d'aspiration modulaire composée de:

- trois turbines SIEMENS avec silencieux intégrés et moteurs triphasés à canal latéral sans courroie de transmission, montées sur socle fixe métallique, équipées de silentblochs, indice de protection IP55;
- démarrage étoile-triangle
- un séparateur cyclonique en tôle d'acier vernie, revêtu d'une poudre d'époxy anti-corrosion, monté sur socle fixe métallique
- un filtre en étoile à très grande surface de filtration en tissu issu de l'industrie, déflecteur cyclonique pour la séparation mécano-gravitationnelle des poussières, un bac à poussière avec sac en plastique et système de décrochage sur amortisseurs, roues de manutention, pré-équipé pour système de compensation de la pression du sac à poussière, système manuel de nettoyage du filtre;
- tableau électrique de commande indice de protection IP55, avec sortie 12V;
- livrée complète avec flexibles de liaison Turbine/Séparateur et manchons de raccord au réseau de tubes pour une installation aux normes;
- Certification CE, conforme aux directives CEM (Compatibilité Electro-Magnétique)

## Centrale aspirante DS H02 - 125 I



2 x 7,5 kW pour 8 Opérateurs Art.H125ST

Centrale d'aspiration modulaire composée de:

- deux turbines SIEMENS avec silencieux intégrés et moteurs triphasés à canal latéral sans courroie de transmission, montées sur socle fixe métallique, équipées de silentblochs, indice de protection IP55;
- démarrage étoile-triangle
- un séparateur cyclonique en tôle d'acier vernie, revêtu d'une poudre d'époxy anti-corrosion, monté sur socle fixe métallique
- un filtre en étoile à très grande surface de filtration en tissu issu de l'industrie, déflecteur cyclonique pour la séparation mécano-gravitationnelle des poussières, un bac à poussière avec sac en plastique et système de décrochage sur amortisseurs, roues de manutention, pré-équipé pour système de compensation de la pression du sac à poussière, système manuel de nettoyage du filtre;
- tableau électrique de commande indice de protection IP55, avec sortie 12V;
- livrée complète avec flexibles de liaison Turbine/Séparateur et manchons de raccord au réseau de tubes pour une installation aux normes;
- Certification CE, conforme aux directives CEM (Compatibilité Electro-Magnétique)

# Systemes d'aspiration centralisés

Centrales aspirantes Mod. DS Modulaires	Mod. DS A01 100L	Mod. DS A01 125L	Mod. DS B01 125L	Mod. DS B02 100L	Mod. DS B02 125L	Mod. DS BC 100i	Mod. DS C03 100L	Mod. DS C03 125L	Mod. DS CD 125i	Mod. DS D02 100L	Mod. DS D02 125L	Mod. DS EF 125i	Mod. DS F03 125L	Mod. DS H02 125L
Opérateurs	1	1	2	2	2	2+1	3	3	3+1	4	4	5+1	6	8
Surface max de l'édifice* ca m <sup>2</sup>	1.000	1.000	2.000	2.000	2.000	3.000	3.000	3.000	4.000	4.000	4.000	5.000	6.000	8.000
Puissance nominale du moteur kW	1x2,2	1x2,2	1x5,5	2x2,2	2x2,2	1x4,5	3x2,2	3x2,2	1x5,5	2x5,5	2x5,5	1x7,5	3x5,5	2x7,5
Tension d'alimentation Volt	380- 400	380- 400	380- 400	380- 400	380- 400	380- 400	380- 400	380- 400	380- 400	380- 400	380- 400	380- 400	380- 400	380- 400
Tension d'alimentation des prises Volt	12	12	12	12	12	12	12	12	12	12	12	12	12	12
Dépression max mbar	320	320	360	320	320	340	320	320	360	360	360	360	360	380
Débit d'air max m <sup>3</sup> / h	316	316	552	632	632	690	942	942	868	1100	1100	1431	1640	1810
Débit d'air @140mbar m <sup>3</sup> / h	224	224	407	440	440	165-565	655	655	223-784	805	805	1036	1210	1470
Niveau sonore dB	68	68	78	68	68	68	68	68	71	78	78	78	78	78
Poids moteur kg	51,5	51,5	156	106	106	65	157	157	163	325	325	200	486	369
Largeur moteur cm	47,5	47,5	59,5	47,5	47,5	53	47,5	47,5	67	59,5	59,5	59,5	59	59,5
Profondeur moteur cm	65	65	96	65	65	63,5	65	65	97	96	96	96	96	97
Hauteur moteur cm	50	50	65	97	97	58	97	97	65	125	125	125	185	145
Capacité de la chambre filtrante L	160	210	160	160	210	160	160	210	210	160	210	210	210	210
Capacité du bac à poussière L	100	125	100	100	125	100	100	125	125	100	125	145	125	125
Superficie filtrante cm <sup>2</sup>	19.500	45.000	19.500	19.500	45.000	19.500	19.500	45.000	45.000	19.500	45.000	45.000	45.000	45.000
Poids du séparateur kg	57	95	57	57	95	57	57	95	95	57	95	95	95	95
Largeur du séparateur cm	65	80	65	65	80	65	65	80	80	65	80	80	80	80
Profondeur du séparateur cm	63	72	63	63	72	63	63	72	72	63	72	72	72	72
Hauteur du séparateur cm	153	157	153	153	157	153	153	157	157	153	157	157	157	157
Diamètre tuyaux réseau mm	50	50	50/63	50/63	50/63	50/63/80	50/63/80	50/63/80	50/63/80/100	50/63/80/100	50/63/80/100	50/63/80/100	50/63/80/100	50/63/80/100

\*\* Valeurs indicatives



## Composants principaux

1. Châssis du moteur 2,2 kW	Art. IE102
Châssis du moteur 5,5 kW/7,5 kW	Art. IE101
2. Turbine 2,2 kW	Art. CE660
Turbine 5,5kW	Art. CE662
Turbine 7,5 kW	Art. CE663
3. Pieds de support 2,2 kW	Art. CE111
Pieds de support 5,5 kW/7,5 kW	Art. CE111
4. Tuyau d'air flexible pour modèle 100l	Art. CE211
Tuyau d'air flexible pour modèle 125l	Art. CE212
5. Manchon caoutchouc 2,2 kW Ø70mm	Art. CE412
Manchon caoutchouc 5,5 kW Ø100mm	Art. CE411
Manchon caoutchouc 7,5 kW Ø100mm	Art. CE411
6. Manchon de jonction 2,2 kW Ø70mm	Art. CE 908
Manchon de jonction 5,5 kW Ø100mm	Art. CE909
Manchon de jonction 7,5 kW Ø100mm	Art. CE909
7. Bouchon métallique 2,2 kW Ø70mm	Art. CE450
Bouchon métallique 5,5 kW Ø100mm	Art. CE451
Bouchon métallique 7,5 kW Ø100mm	Art. CE451
8. Chambre filtrante 100l	Art. CE702
Chambre filtrante 125l	Art. CE701
9. Hublot indicateur de « trop plein » 100l	Art. CE213
Hublot indicateur de « trop plein » 125l	Art. CE214
10. Mécanisme d'ouverture et de fermeture du bac à poussières 100l (levier)	Art. CE215
Mécanisme d'ouverture et de fermeture du bac à poussières 125l (levier)	Art. CE216

11. Châssis support bac à poussières 100l	Art. CE217
Châssis support bac à poussières 125l	Art. CE218
12. Pommeau de nettoyage manuel du filtre 100l	Art. CE706
Pommeau de nettoyage manuel du filtre 125l	Art. CE707
13. Bride d'arrêt du pommeau 100l	Art. CE708
Bride d'arrêt du pommeau 125l	Art. CE709
14. Couvercle du séparateur 100l	Art. CE700
Couvercle du séparateur 125l	Art. CE703
15. Crochet de fermeture du couvercle 100l	Art. CE710
Crochet de fermeture du couvercle 125l	Art. CE710
16. Poignée de manutention bac poussières 100l	Art. CE711
Poignée de manutention bac poussières 125l	Art. CE712
17. Bac de récupération des poussières 100l	Art. CE317
Bac de récupération des poussières 125l	Art. CE318
18. Roue 100l	Art. CE219
Roue 125l	Art. CE220
19. Tableau de commande principal	
• mod. DS A01	Art. IE201
• mod. DS B01	Art. IE203
• mod. DS B02	Art. IE202
• mod. DS C03	Art. IE204
• mod. DS D02	Art. IE208
• mod. DS F03	Art. IE209
• mod. DS H02	Art. IE218
20. Dispositif d'auto-nettoyage	
• pour séparateur 100l	Art. IS92
• pour séparateur 125l	Art. IS01
21 Câble complet pour IS01	Art. CE780

Z 821

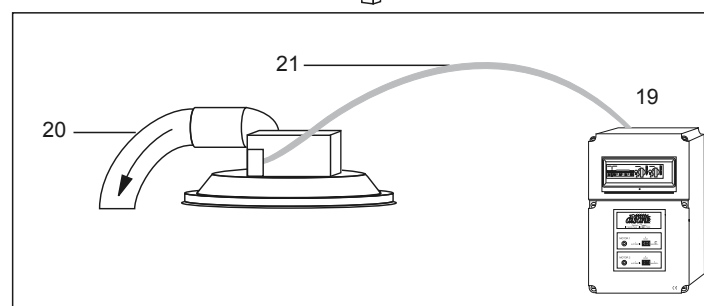
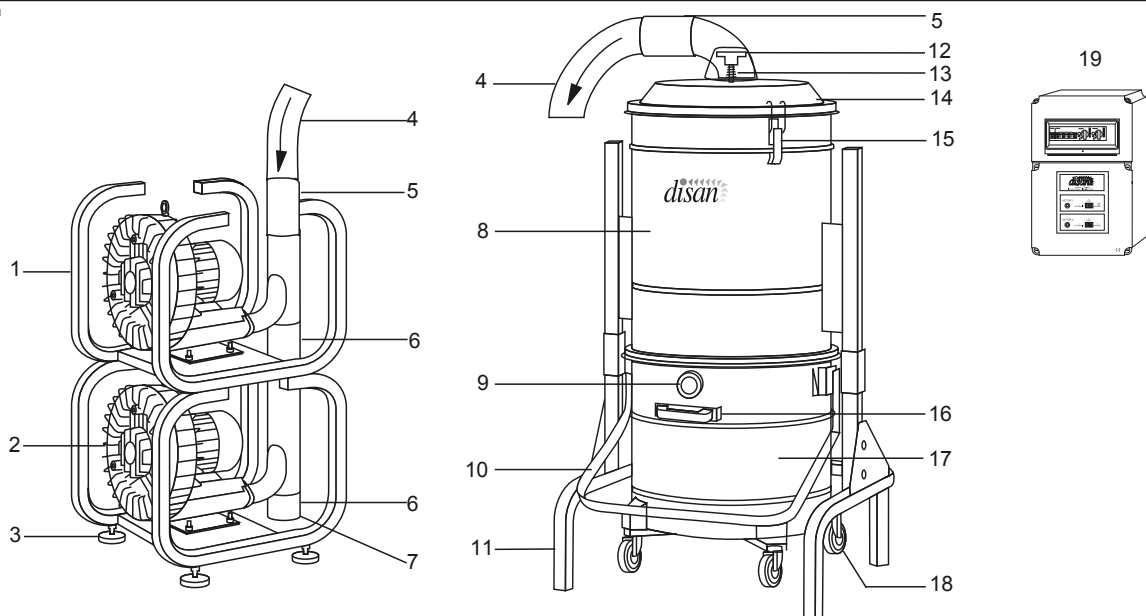

Exemple: Mod. DSB02 125l

## LISTES DES ACCESSOIRES OPTIONNELS

- Dispositif d'auto-nettoyage du filtre avec carte électronique. Ce dispositif permet le nettoyage automatique et quotidien du filtre, ce qui garantit une efficacité optimale et permanente de l'aspiration.

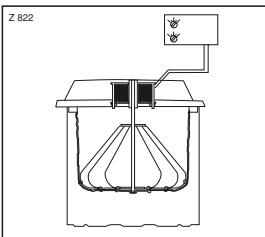

- modèles avec séparateur 100 litres Art. IS92
- modèles avec séparateur 125 litres Art. IS01

- Grille et équilibreur de dépression complet, livré avec 2 sacs en plastique. Il permet l'utilisation dans le bac à poussières des sacs en plastique pour recueillir la poussière.

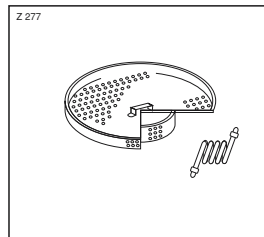

- modèles avec séparateur 100 litres Art. IS05
- modèles avec séparateur 125 litres Art. IS07

- Sacs en plastique pour la récupération des poussières. Conditionnement par 20 pièces.

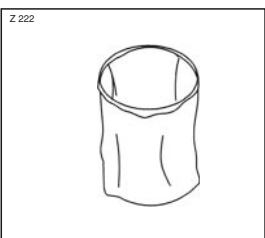

- modèles avec séparateur 100 litres Art. IE601
- modèles avec séparateur 125 litres Art. IE602

- Cyclone  
Le cyclone supérieur assure une meilleure protection du filtre. Le cyclone inférieur retient la poussière dans le bac à poussières.

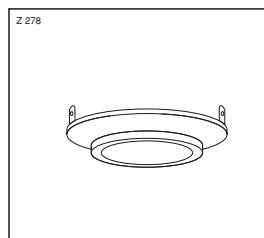

- modèles avec séparateur 100 litres Art. IS08

- Silencieux galvanisé complet avec 2 manchons  
- diamètre 70mm Art. IS10  
- diamètre 100mm Art. IS11

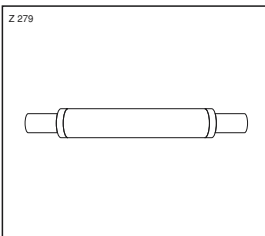

- Dispositif électronique pour le démarrage des moteurs en cascade (système à rappel)  
- 2 moteurs Art. IS02  
- 3 moteurs Art. IS03

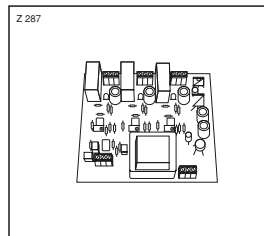

- Résistance électrique pour les prises aspirantes  
- 4700Ω Art. IS06

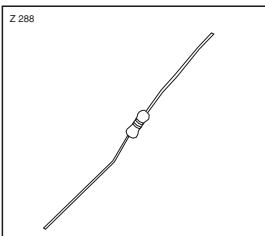

Pour l'installation, veuillez consulter la notice jointe à chaque accessoire.

## INSTALLATION DE LA CENTRALE ASPIRANTE

La centrale aspirante doit être installée et raccordée par un installateur agréé. Pour une installation correcte, faire référence au

manuel " PLANIFICATION – INSTALLATION – ESSAIS DES INSTALLATIONS DS SUPER COMPACT ET DS MODULAIRES".

## ENTRETIEN ORDINAIRE (par le responsable du système)

### Nettoyage périodique du filtre

Pour le bon fonctionnement de l'installation, il faut faire particulièrement attention au nettoyage du filtre placé à l'intérieur de la chambre filtrante. Eteindre la centrale avant toute opération de nettoyage. Si, après avoir agi sur le dispositif de nettoyage du filtre, on souhaite vider le bac de récupération des poussières ou le sac en plastique éventuel, il faut attendre quelques minutes pour que les poussières se déposent au fond du bac.

#### Système manuel

Le nettoyage manuel du filtre doit se faire à échéances périodiques en fonction de la fréquence d'utilisation de l'installation (p. ex. toutes les 3 à 4 semaines si l'installation est utilisée tous les jours), ou avant de vider le bac de récupération des poussières ou de toute façon en cas de diminution de la puissance d'aspiration.

#### *Séquence des opérations:*

1. Baisser la bride d'arrêt 13.
2. Soulever et baisser énergiquement le pommeau 12 d'une seule main. Répéter cette opération plusieurs fois (10 à 15 fois environ)
3. Ramener la bride d'arrêt 13 dans sa position initiale.

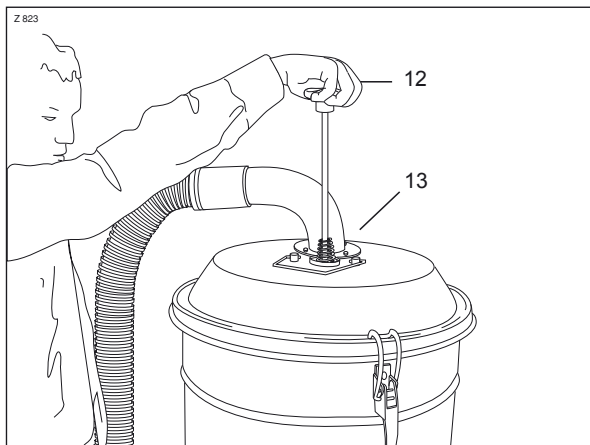

### Nettoyage automatique du filtre

Toutes les centrales aspirantes triphasées peuvent être équipées (en option) d'un système de nettoyage automatique du filtre qui garantit le processus d'auto-nettoyage du filtre toutes les 12 heures grâce à une horloge préprogrammée.

- Pour mettre en route manuellement le nettoyage du filtre, appuyer sur le bouton d'allumage (21) du tableau de commande principal de la centrale aspirante. On conseille d'effectuer cette opération avant de vider le bac de récupération des poussières et de toute façon en cas de diminution de la puissance d'aspiration.
- Le système de nettoyage automatique du filtre fonctionne uniquement lorsque l'installation n'est pas en phase d'aspiration.

**Attention:** si le nettoyage dure plus d'une minute, il n'est pas meilleur pour autant. Par contre, on risque d'user prématurément le filtre.

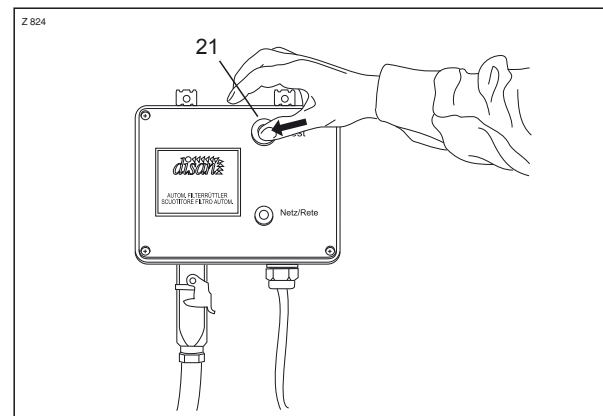

### Vidage du bac de récupération des poussières

Il est indispensable de vérifier le niveau des poussières une fois par mois. Les poussières peuvent être récupérées directement dans le bac ou dans un sac en plastique prévu à cet effet. Le cas échéant, jeter les poussières selon les normes de tri des déchets en vigueur et remplacer le sac. Avant de vider le bac ou le sac, effectuer le nettoyage du filtre (voir le paragraphe "Nettoyage périodique du filtre"). Attendre quelques minutes pour que les poussières issues du filtre se déposent au fond du bac de récupération.

## Systemes d'aspiration centralisés

### Séquence des opérations:

Dans les bacs à poussière où il n'y a pas de sac pour récolter la poussière, le niveau de remplissage du bac 17 est visible à travers le hublot 9, et lorsque celui-ci est recouvert de poussière il faut vider le bac.

1. Soulever lentement le levier 10 jusqu'à que les roues du bac à poussière 17 touchent le sol.

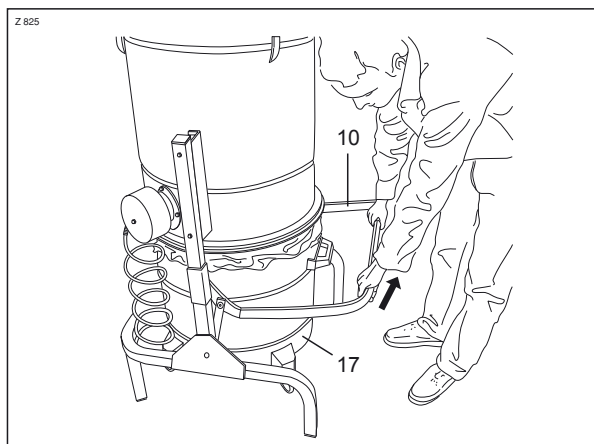

2. Saisir la poignée 16 pour tirer le bac, puis procéder au vidage du bac 17 ou éventuellement au changement du sac en plastique 20.

- Sac en plastique pour bac 100l  
Art. IE601 (lot de 20)
- Sac en plastique pour bac 125l  
Art. IE602 (lot de 20)

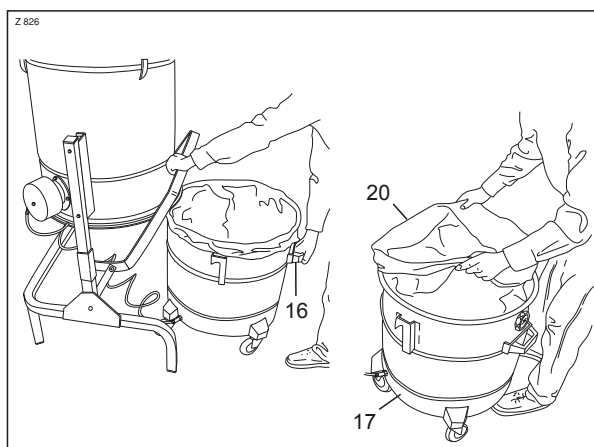

**Attention:** L'utilisation d'un sac en plastique dans le bac à poussière n'est possible qu'à la condition impérative d'avoir aussi installé au préalable la grille et l'équilibreur de dépression (pour l'installation, veuillez consulter la notice jointe à l'accessoire).

- Grille et équilibreur de dépression pour bac 100l Art. IS05  
Grille et équilibreur de dépression pour bac 125l Art. IS07

3. Remonter le bac 17 après le vidage en le repositionnant sous l'aspirateur. Veiller à ce que le hublot 9 se trouve à l'avant. Pousser le levier 10 vers le bas, pour que le bac soit pris sur ses 2 côtés dans les crochets du levier, puis soit soulevé jusqu'à le bloquer de manière étanche avec la chambre filtrante 8. Durant la phase d'accrochage et de levage du bac à poussière, faire attention à ne pas écraser le flexible de dépression.

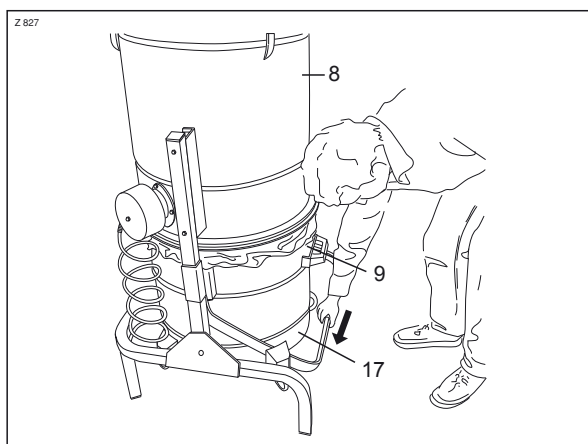

### Contrôle du fonctionnement du système de nettoyage automatique du filtre

Vérifier le bon fonctionnement du nettoyage automatique du filtre.

1. Appuyer pendant quelques secondes sur le bouton (21) du tableau de commande principal de la centrale aspirante.
2. Si, pendant l'essai, le niveau sonore ou les vibrations sont excessifs, contacter l'installateur.

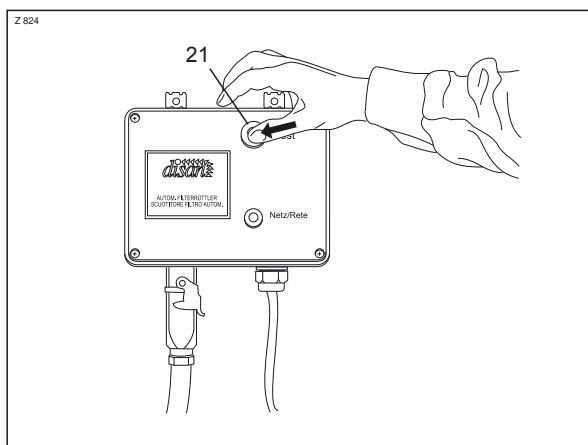

## Contrôle du fonctionnement de la turbine

Vérifier le bon fonctionnement de la turbine

1. Mettre l'installation en route après avoir positionné l'interrupteur 22 de chaque turbine sur le tableau de commande principal en position «MANUEL»
2. Si, pendant l'essai, le niveau sonore ou les vibrations sont excessifs, contacter l'installateur.
3. Une fois le contrôle terminé, ne pas oublier de remettre l'interrupteur 22 de chaque turbine en position «AUTOMATIQUE».

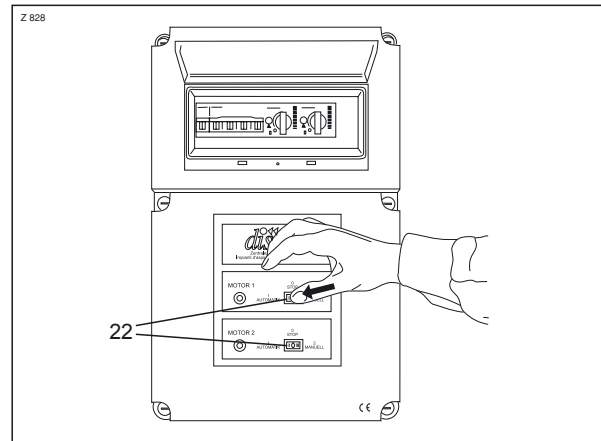

## Entretien extraordinaire (par l'installateur)

Une fois par an, effectuer les contrôles ci-après:

### Contrôle de l'état du filtre et remplacement

#### Phases de démontage du couvercle:

Après avoir éteint la centrale, écarter le tuyau flexible (4) du raccord du couvercle (23). Baisser la bride d'arrêt (13). Débloquer les crochets de fermeture (15) et soulever le couvercle (14) avec le filtre.

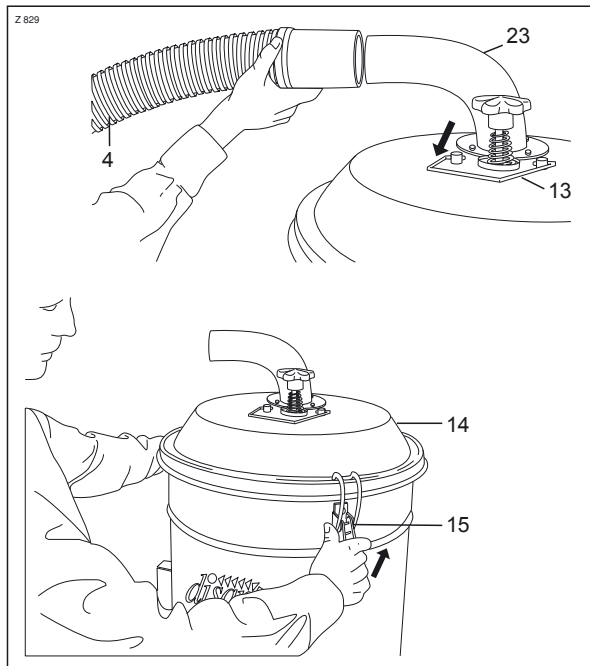

Si vous disposez de l'option nettoyage automatique du filtre, débrancher la fiche (24) de la prise (25) sur le tableau de commande principal.

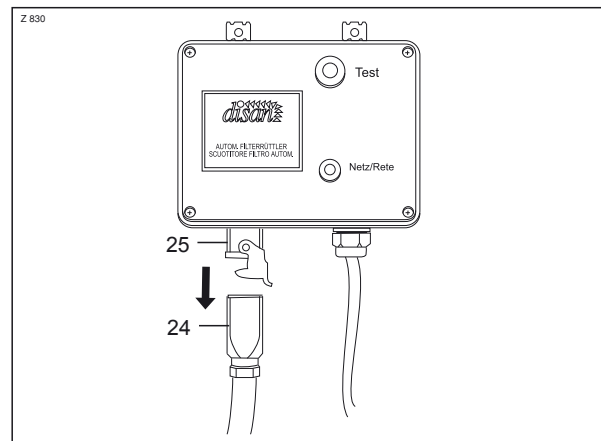

#### - Contrôle de l'état du filtre:

vérifier si la surface intérieure du filtre est entièrement blanche. Si tel n'est pas le cas, le filtre est probablement percé. Vérifier la présence de trous éventuels. Pour effectuer ce contrôle, suivre les instructions pour le démontage du couvercle et du filtre.

#### - Nettoyage du filtre:

si la surface intérieure du filtre est blanche, alors que la surface extérieure est excessivement sale, il faut nettoyer celle-ci à l'aide d'une brosse, d'un compresseur ou d'un aspirateur traditionnel. Le filtre peut aussi être nettoyé en le lavant en machine à basse température. Pour nettoyer le filtre, suivre les instructions pour le démontage du couvercle et du filtre.

#### - Remplacement du filtre:

si le filtre est percé, et donc inutilisable, il faut le déposer dans un sac en plastique. Ceci fait, fermer le sac et le jeter à la poubelle, selon les normes du tri des déchets. Remplacer le filtre selon la procédure ci-après.

# Systemes d'aspiration centralisés

## **Phases du démontage du filtre:**

1. Renverser le filtre (26) pour rendre les colliers d'accrochage (27) visibles.
2. Couper les colliers (27) et décrocher le support (28) du filtre (26).
3. Dévisser le collier de fixation du filtre (29) de la bague du filtre (30), enlever le collier du filtre et conserver le tout pour le remontage.

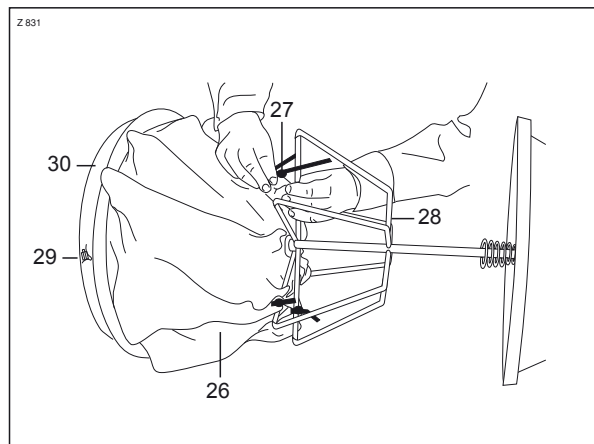

### **!ATTENTION!**

Le filtre doit être remplacé avec le plus grand soin. Il faut le remplacer par un filtre identique ayant les mêmes caractéristiques, sous peine de nuire au bon fonctionnement de l'aspirateur.

- Filtre en étoile, Diamètre 460 mm pour séparateur 100 l Art. ER17080
- Filtre en étoile, Diamètre 560 mm pour séparateur 125 l Art. ER17081

## **Phases de remontage du filtre et du couvercle sur la centrale aspirante:**

Remonter le filtre et le couvercle sur la centrale aspirante en suivant la même procédure que pour le démontage du filtre et le démontage du couvercle, mais dans l'ordre inverse.

## **Contrôle de l'étanchéité du couvercle**

Vérifier l'étanchéité entre le couvercle 14 et la chambre filtrante 8. Si le joint sous le couvercle 14 n'était pas parfait, desserrer les vis de fixation 31 des crochets de fermeture 15, les faire glisser vers le bas jusqu'à obtenir l'étanchéité optimale du couvercle 14 puis serrer les vis de blocage 31.

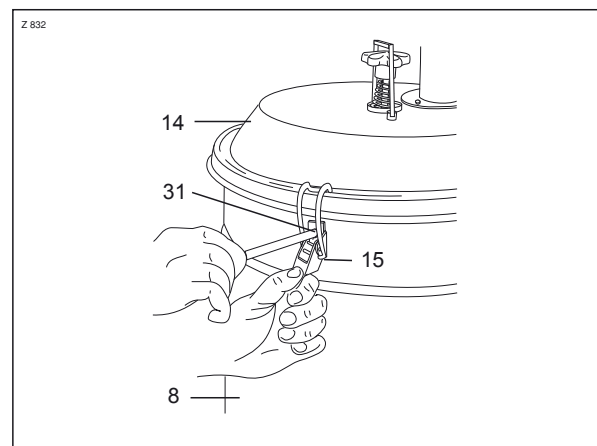

## **Démarrage séquentiel des turbines**

L'ordre de démarrage séquentiel des turbines n'est jamais le même et est géré automatiquement par un contacteur interne au tableau de commande électrique. De telles prédispositions permettent de garantir une usure égale des turbines. Un réglage manuel du démarrage est donc inutile.

## CONSIGNES DE SECURITE (à lire attentivement)

Le non-respect des consignes de sécurité peut compromettre le fonctionnement de l'installation ou l'endommager gravement. Ces "consignes de sécurité" contiennent des informations essentielles pour la sécurité de l'installation et pour l'intégrité physique des personnes qui l'utilisent.

### Normes de sécurité en cours de fabrication

L'aspirateur a été conçu et fabriqué avec une attention particulière en ce qui concerne la sécurité des utilisateurs. Chaque composant a été conçu sur la base de normes de sécurité très contraignantes retenues par Disan.

### Sécurité électrique

- A Connecter l'appareil à une prise électrique uniquement si la tension du réseau est identique à celle indiquée sur la plaque signalétique (voir le chapitre "PLAQUE SIGNALÉTIQUE" page 18).
- A Connecter à un réseau électrique muni d'une mise à la terre efficace, d'une phase et d'un neutre.
- A La sécurité du système électronique est garantie uniquement s'il y a un disjoncteur différentiel, selon les normes en vigueur.

### **! ATTENTION !**

Pour tous les modèles avec variateur électronique on doit prévoir un FI de au moins 300mA.

### Sécurité de l'installation

- A Avant la première utilisation, demander à l'installateur de vérifier que le système fonctionne parfaitement.
- A Ne pas exposer les appareils à l'action directe des agents météorologiques (p. ex. pluie, neige, etc.).
- A Ne pas laver la centrale aspirante avec des jets d'eau. Ne pas la plonger dans l'eau.

- A Vérifier à intervalles périodiques le bac de récupération des poussières ou le sac en plastique éventuel (voir le paragraphe "Vidage du bac de récupération des poussières" à la page 11).

- A Effectuer périodiquement le nettoyage manuel du filtre (voir le paragraphe "Nettoyage périodique du filtre" à la page 11).

Si l'installation dispose de l'option de nettoyage automatique du filtre, vérifier son fonctionnement une fois par mois.

- A Ne jamais aspirer sans avoir installé le filtre. Utiliser uniquement des filtres d'origine Disan.

- A Toujours laisser l'interrupteur du tableau de commande principal sur la position «AUTOMATIQUE».

- A Ne pas forcer le fonctionnement de la centrale en cas de défaut.

### Assistance technique

- A Si vous soupçonnez la présence d'un défaut, ou si le voyant lumineux qui indique la mise sous tension (sur le tableau de commande principal) reste allumé, et si le dysfonctionnement n'est pas provoqué par l'une des causes mentionnées dans le "TABLEAU DES PANNES" page 16, contacter le revendeur ou un installateur agréé.

- A Avant d'intervenir sur la machine, il faut toujours l'arrêter et débrancher l'alimentation électrique.

- A Il est conseillé de faire contrôler l'installation et de faire réviser l'appareil tous les 4-5 ans.

### **! ATTENTION !**

**Ne jamais toucher aux dispositifs de sécurité!**

## ENTRETIEN DE VOTRE ASPIRATEUR CENTRALISE (TABLEAU DES PANNES)

SYMPTÔMES							CAUSE
La prise aspirante siffle	Il n'y a pas d'aspiration	L'aspiration est faible	La centrale ne démarre pas	La centrale ne s'arrête pas	La centrale s'allume et s'éteint par intermittence	Le disjoncteur différentiel saute	
		✓					1. Engorgement du filtre
	✓	✓					2. Engorgement du tuyau flexible
		✓					3. Mauvaise fermeture du bac de récupération des poussières ou Joint du cyclone (en option) endommagé ou mal placé
		✓					4. Utilisation simultanée de plusieurs prises d'aspiration
	✓	✓					5. Engorgement des tuyauteries - Infiltration d'air
	✓		✓				6. Dispositif de protection thermique enclenché
	✓		✓	✓	✓		7. Micro interrupteur de la prise sale ou défectueux
			✓				8. Usure des contacts de la prise aspirante
	✓		✓				9. Ligne d'alimentation 12 Volts des prises aspirantes endommagée
	✓		✓	✓			10. Carte électronique défectueuse – Panne de moteur
	✓	✓					11. Bac de récupération des poussières plein
✓		✓					12. Joint de la prise aspirante défectueux - Vis pas vissée à fond

### 1. ENGORGEMENT DU FILTRE

Si l'aspiration à la prise aspirante est faible, il se peut que le filtre soit engorgé.

Il faut:

- s'il s'agit d'une machine à nettoyage manuel du filtre, nettoyer le filtre comme indiqué à la page 11
- s'il s'agit d'une machine à nettoyage automatique du filtre, consulter aussi la page 11.

### 2. ENGORGEMENT DU TUYAU FLEXIBLE

Si l'aspiration à la prise est bonne, l'engorgement concerne le tuyau flexible ou les brosses. Si par contre l'aspiration à la prise est faible, l'engorgement se situe:

a) dans la prise elle-même (et dans ce cas il est visible à l'œil nu);

b) dans le réseau des tuyauteries (voir le point 5).

Le cas échéant, effectuer un débouchage manuel (par prudence, utiliser des gants de cuisine en latex) ou appelez le Service Client.

### 3. MAUVAISE FERMETURE DU BAC DE RECUPERATION DES POUSSIÈRES OU JOINT DU CYCLONE (EN OPTION) ENDOMMAGE OU MAL PLACÉ

Après l'avoir vidé, veiller à fermer correctement le bac de récupération des poussières pour éviter une perte d'aspiration éventuelle. Vérifier aussi la position et l'état du joint, pour éviter une diminution de la puissance d'aspiration.

### 4. UTILISATION SIMULTANÉE DE PLUSIEURS PRISES D'ASPIRATION

Les centrales aspirantes sont conçues pour être utilisées par le nombre de personnes maximum prévues pour chaque modèle.

Une multiplication incontrôlée de l'utilisation simultanée de plusieurs prises sur le même réseau implique une perte non négligeable de la puissance d'aspiration.

### 5. ENGORGEMENT DES TUYAUTERIES

Si l'exécution des procédures relatives aux points 1, 2, 3, 4 n'augmente pas la puissance d'aspiration, alors le problème provient de l'engorgement du réseau des tuyauteries ou d'entrées d'air dans le réseau (à la suite du perçage d'un mur par un clou par exemple).

Si l'installation est équipée de vannes d'arrêt pour la fermeture d'une partie seulement du réseau de tuyauteries, il faut fermer la vanne d'arrêt du sous-réseau défectueux jusqu'à l'arrivée de l'installateur. L'installation continuera de fonctionner normalement sur le reste du réseau.

### 6. WÄRMESCHUTZSICHERUNG

Ce dispositif s'enclenche si:

- le moteur d'aspiration a été exposé à une surtension électrique;
- le moteur est défectueux;
- le moteur a subi une surchauffe due à un engorgement du filtre ou des tuyauteries, ou due à un étranglement dans la ligne d'évacuation.

Avant de rallumer l'installation, il faut attendre 8-10 minutes, pour que le moteur refroidisse. Si malgré l'exécution des procédures relatives aux points 1, 2 et 5, le dispositif de protection thermique continue à s'enclencher, éteindre l'installation et s'adresser à votre installateur.



## 7. MICRO-INTERRUPTEUR DE LA PRISE ENCRASSE OU DEFECTUEUX

Si la centrale reste allumée ou ne démarre pas, malgré la fermeture ou l'ouverture de la prise aspirante, vérifier le bon fonctionnement du micro interrupteur sur la prise. Si vous n'arrivez pas à identifier la cause du problème, contactez votre installateur.

## 8. USURE DES PLOTS DE CONTACTS DE LA PRISE ASPIRANTE

Si l'installation ne démarre pas, et si des prises aspirantes avec plots de contacts sont installées, vérifier l'usure éventuelle de ces derniers.

## 9. LIGNE D'ALIMENTATION (12 VOLTS) DES PRISES ASPIRANTES ENDOMMAGEE

Dans quelques rares cas, il se peut que la ligne d'alimentation qui raccorde les prises d'aspiration à la centrale aspirante soit endommagée. Veuillez contacter votre installateur. Dans quelques rares cas, il se peut que la ligne d'alimentation qui raccorde les prises d'aspiration à la centrale aspirante soit endommagée. Veuillez contacter votre installateur.

## 10. CARTE ELECTRONIQUE DEFECTUEUSE - PANNE DU MOTEUR

Si l'exécution des procédures relatives aux points ci-dessus ne fait pas démarrer le moteur d'aspiration, il se peut que le transformateur ou le relais soient défectueux, ou que le moteur soit en panne. Veuillez contacter votre installateur.



## 11. BAC DE RECUPERATION DES POUSSIERES PLEIN

Vider le bac de récupération des poussières (voir à la page 11 "Vidage du bac de récupération des poussières").

## 12. JOINT DE LA PRISE ASPIRANTE DEFECTUEUX - VIS PAS VISSEES A FOND

Remplacer le joint ou visser correctement les vis.

### Engorgement des tuyauteries – Infiltrations d'air

DIAGNOSTIC	CAUSE	REMEDE
 <p>Dépression faible</p>	Engorgement	1A Ouvrir le bac de récupération des poussières 1B Aspirer dans le sens inverse en raccordant un aspirateur puissant aux prises aspirantes 2 Sonder les tuyauteries à l'aide d'une spirale (comme celle utilisée par les plombiers) 3 Contacter le service technique PROSP'AIR-DISAN
 <p>Dépression insuffisante</p>	Infiltrations d'air	1A Allumer l'installation, avec les prises fermées (le bâtiment doit être silencieux) 1B Localiser les sifflements dus à des infiltrations d'air 2 Utiliser la caméra d'inspection prévue à cet effet (code GE903) 3 Contacter le service technique PROSP'AIR-DISAN

## PLAQUE SIGNALÉTIQUE

### Emplacement de la plaque signalétique

La figure montre l'emplacement de la plaque signalétique de la machine:

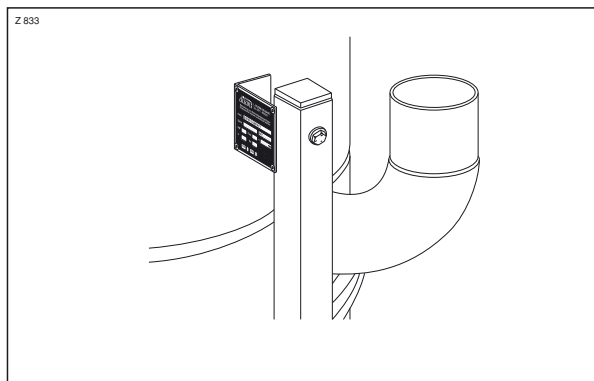

G = Tension d'alimentation (Volts)

H = Fréquence de fonctionnement (Hz)

I = Année de fabrication

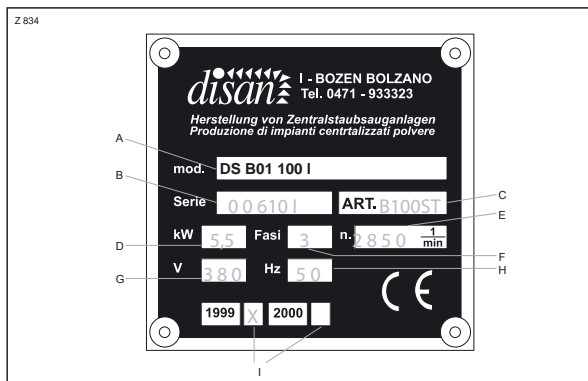

### Données qui figurent sur la plaque

La plaque signalétique précise toutes les données techniques et l'identification de votre centrale aspirante.

A = Modèle d'aspirateur

B = Numéro de série

C = Code article

D = Puissance absorbée par le moteur (kW)

E = Nombre de tours par minute du moteur

F = Phases du moteur: 1 = monophasé, 3 = triphasé

### Données à mentionner en cas d'assistance technique ou de garantie

Chaque fois que vous contactez l'installateur ou le "service d'assistance technique" de PROSP'AIR-DISAN, précisez les références de votre machine. Si vous précisez correctement le "modèle de la machine" et le "numéro de série", le constructeur ou l'installateur pourra répondre plus aisément à vos questions, sans erreurs et sans incertitudes. Faites toujours référence aux données qui figurent sur le certificat de garantie (voir à la dernière page).

## LISTE DES CONTROLES POUR L'INSTALLATEUR (CHECK-LIST)

- |  |   |
|--|---|
| <input type="checkbox"/> Contrôle de l'étanchéité des prises                                     | <input type="checkbox"/> Contrôle du fonctionnement des turbines  |
| <input type="checkbox"/> Contrôle du démarrage de l'installation au niveau des prises aspirantes | <input type="checkbox"/> Contrôle du fonctionnement du dispositif de démarrage en cascade (système à rappel)* |
| <input type="checkbox"/> Contrôle de l'usure des accessoires d'aspiration                        | <input type="checkbox"/> Contrôle du réglage correct des valves coupe vide                                    |
| <input type="checkbox"/> Contrôle de la valeur de la dépression                                  | <input type="checkbox"/> Inversion de la séquence de démarrage des turbines*                                  |
| <input type="checkbox"/> Contrôle et nettoyage du filtre   | *Si disponible  |
| <input type="checkbox"/> Contrôle du fonctionnement du nettoyage automatique du filtre*          |   |

## CONTRAT D'ENTRETIEN ANNUEL

Pour que les installations modulaires restent performantes, il est conseillé de confier l'entretien annuel à votre installateur agréé.

# Certificat de garantie

A remplir par l'installateur PROSP'AIR

Essayé par

Modèle: \_\_\_\_\_

Numéro de série: \_\_\_\_\_

## Certificat de garantie

**! ATTENTION !**

Pour l'enregistrement de votre droit à la garantie, nous vous prions de nous retourner le coupon ci-dessous dûment rempli dans un délai de 30 jours.

## Certificat de garantie

Cachet et signature du fournisseur

Modèle \_\_\_\_\_

Acheté le: \_\_\_\_\_

Numéro de série:

Adresse du client: \_\_\_\_\_

\_\_\_\_\_

**DUREE DE LA GARANTIE 24 MOIS**

## CONDITIONS DE GARANTIE

### Conditions en vigueur au moment de l'achat

La centrale aspirante a été remise à l'utilisateur aux conditions en vigueur au moment de l'achat.

### 24 mois

Les sociétés Disan et PROSP'AIR s'engagent à remplacer sous garantie les pièces qui présentent des défauts de fabrication, pour une période de 12 mois à compter de la date d'achat.

### Certificat de garantie

La garantie est valable uniquement si le coupon à détacher (voir à la dernière page – CERTIFICAT DE GARANTIE) a été retourné, dûment rempli de façon lisible, dans un délai maximum de 30 jours à compter de la date d'achat.

### Installateur

Pour toute anomalie constatée, veuillez contacter votre installateur, en lui précisant les références de la machine.

### Réserve de la part de Disan et PROSP'AIR

Pour que la garantie soit reconnue, il faut que la pièce défectueuse soit envoyée au siège de Seltz, pour être vérifiée par le Service Technique. Les sociétés Disan et PROSP'AIR se réservent le droit de décider dans quels cas les pièces défectueuses bénéficient du "remplacement sous garantie".

### Frais à la charge du client

Les frais de montage et de démontage sont à la charge du client, ainsi que le transport des pièces défectueuses.

### Cas d'exclusion de la garantie

Pour que la garantie soit valable, il faut impérativement respecter les consignes de ce manuel. Dans le cas contraire, Disan et PROSP'AIR peuvent s'abstenir d'effectuer les réparations. Le fabricant décline toute responsabilité pour les dommages aux objets ou aux personnes provoqués par le non-respect de ces consignes, et notamment en cas de :

- installation non conforme;
- mauvaise utilisation de la centrale aspirante ou des accessoires;
- mauvais entretien ou absence d'entretien;
- utilisation de pièces de rechange autres que celles d'origine;
- non-respect total ou partiel du mode d'emploi;
- usure naturelle;
- tentative de démontage, de modification ou en général d'altération de la centrale aspirante ou de l'un de ses composants, par l'utilisateur ou par des personnes non autorisées;
- non envoi du certificat de garantie;
- défaut de paiement intégral de la facture.

### Tribunal compétent

Pour toute controverse, la compétence exclusive revient au Tribunal de Strasbourg.

À  
affranchir

**PROSP'AIR®**

l'Aspiration Centralisée  
domestique et professionnelle

Services commerciaux – Bureau d'études – Centre logistique

**29, route Principale  
67690 HATTEN  
FRANCE**

